

Rapport d'Activité 2023



**POUR UNE
ALIMENTATION
DURABLE, DE
QUALITÉ,
ACCESSIBLE A
TOUS !**



TABLE DES MATIERES

Rapport Moral	5
1. Missions de l'association VRAC Hauts-de-France	7
2. Les acteurs.....	10
2.1. Les parties prenantes de VRAC Hauts-de-France.....	10
2.2. Les adhérents membres des groupements d'achat : conjuguer mixité sociale et mobilisation des publics les plus précaires.....	11
2.3. La gouvernance.....	13
3. Les activités au service de la justice alimentaire	14
3.1 Les groupements d'achat	14
3.1.1 Principes de fonctionnement des groupements d'achat VRAC	14
3.1.2 Une année 2023 marquée par un fort Développement territorial de l'activité	17
3.1.3 Bilan chiffré des groupements d'achat	21
3.1.3 L'approvisionnement au service d'une agriculture locale, durable et accessible	24
3.1.5 Une démarche d'accessibilité et de transparence pour les adhérents dans un contexte de forte inflation.....	29
3.2 Les animations.....	30
3.2.1 Bilan des animations.....	32
4. Les moyens de VRAC Hauts-de-France	36
4.1 Le modèle économique de l'association	36
4.2 Les outils de communication.....	39
4.3 L'organisation logistique.....	40
4.4 L'équipe.....	42

RAPPORT MORAL

VRAC Hauts de France est née en juillet 2021, de la volonté commune de ses membres fondateurs de créer les conditions de l'accès à une alimentation de qualité pour les habitants des quartiers populaires.

Fin 2022, l'association avait développé 5 premiers groupements d'achats déployés sur la Métropole Européenne de Lille (MEL), au sein de Quartiers Prioritaires de la Politique de la Ville situés sur les communes de Lille, Tourcoing et Villeneuve d'Ascq. L'année 2023 a naturellement été consacrée à consolider ces 5 groupements, à les développer, et à fédérer de nouveaux adhérents habitants de ces quartiers, et de nouveaux partenaires locaux autour d'eux.

Mais au-delà de ces premières implantations historiques, c'est le développement territorial de VRAC Hauts de France qui aura marqué cette année 2023.

En décembre, deux nouveaux groupements d'achats sur la MEL ont été implantés sur les communes de Loos (Les Oliveaux) et Lomme (Le Marais), accompagnés de l'entrée dans le dispositif de nouveaux partenaires, dont Partenord Habitat, bailleur social très présent sur ces deux quartiers.

L'année 2023 marque également le développement de VRAC Hauts de France hors MEL, avec la création d'une antenne VRAC Artois sur le Pôle métropolitain de l'Artois, et deux premiers groupements d'achats sur les communes de Harnes et de Hulluch, au sein de la Communauté d'Agglomération de Lens Liévin (CALL). VRAC Artois est l'aboutissement d'une recherche-action financée par le FIDESS sur le territoire du bassin minier du Pas de Calais, en réponse à l'appel de la CALL et de son SATD (Système Alimentaire Territorial Durable). Elle concrétise également l'entrée dans le dispositif d'un 6^{ème} bailleur social avec le soutien de Maisons et Cités, aux côtés de SIA Habitat sur ce territoire.

Ce développement rapide mais maîtrisé est le fruit du travail et du professionnalisme d'une équipe engagée et étoffée, avec le passage de 2 à 5 salariés en 2023, auxquels s'ajoutent deux personnes en service civique. Cette évolution de la structure interne de l'association traduit également le besoin de renforcer sa mission d'animation – avec l'embauche d'une salariée dédiée – pour mieux structurer ses actions dans le champ de la démocratie alimentaire, et répondre aux nombreuses sollicitations des partenaires et des habitants.

Et comme nous nous y étions engagés, l'année 2023 a été tournée, davantage encore, vers les habitants des quartiers concernés, pour les impliquer plus directement dans la gouvernance de l'association au sein d'un collège habitants au sein du Conseil d'Administration, mais également de groupes de travail qui ont été créés, pour que VRAC confirme son rôle d'acteur et de véritable maillon de la démocratie alimentaire.

C'est d'ailleurs animé par ce même engagement que VRAC Hauts de France a répondu et été lauréat, aux côtés de VRAC France, du programme Mieux Manger Pour Tous soutenu par le Ministère du Travail, de la Santé et des Solidarités, et bénéficié ainsi, à compter de novembre 2023, de financements permettant la mise en place d'une nouvelle tarification à -10% du prix producteur, afin de rendre notre projet encore plus accessible aux ménages les plus touchés par la crise économique.

Et les perspectives 2024 sont nombreuses, parmi lesquelles le déploiement, grâce à ce fonds, d'une triple tarification instaurant un nouveau tarif à -50% du prix producteur, et sur prescription sociale, à destination des personnes en situation de grande précarité.

Grâce au soutien de ses partenaires, VRAC Hauts de France incarnera plus que jamais en 2024 ses valeurs d'utilité sociale au service d'une alimentation durable, de qualité et accessible à tous !

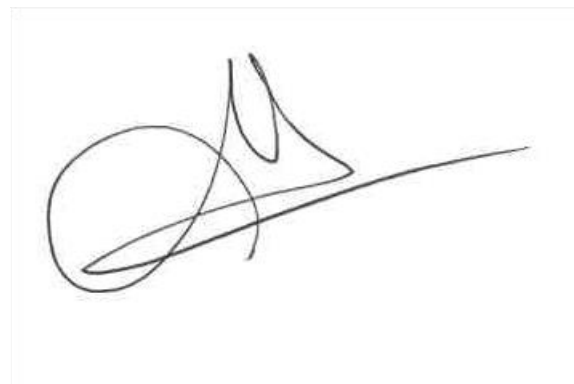
A handwritten signature in black ink, consisting of a large, stylized initial 'A' followed by a long horizontal stroke extending to the right.

Amélie DEBRABANDÈRE
Présidente de l'association

1. MISSIONS DE L'ASSOCIATION VRAC

HAUTS-DE-FRANCE

VRAC est l'acronyme de Vers un Réseau d'Achat en Commun. Notre mission est de créer les conditions de l'accès à une alimentation de qualité pour les habitants des quartiers populaires, en développant :

- Des groupements d'achat participatifs de produits de qualité, locaux (autant que possible) et/ ou biologiques ;
- Des actions de mobilisation des habitants en lien avec les associations locales et sur l'espace public, pour leur faire connaître le groupement d'achat ;
- Des animations thématiques autour de l'alimentation durable.

Le projet de VRAC, né il y a 11 ans sur la métropole lyonnaise, est étroitement lié à l'essor du mouvement de la « démocratie alimentaire », c'est-à-dire la reprise en main par les citoyens des différentes questions liées au système alimentaire (organisation de la production, de la distribution, jusqu'à la consommation et la cuisine en tant que telle), dans un objectif de justice sociale et environnementale. En effet, alors que les modes d'organisation favorisant cette démocratie alimentaire se multiplient depuis plusieurs années, au travers par exemple des AMAP, magasins de producteurs, systèmes locaux de vente en circuit court, etc., ce mouvement reste à ce jour cantonné à une certaine frange de la population, dont les habitants des quartiers populaires restent en majorité exclus. Nous constatons depuis plusieurs années le développement d'un système alimentaire à deux vitesses, au sein duquel les écarts se creusent encore d'avantage depuis l'après-pandémie du Covid, l'inflation des prix alimentaires et la baisse du pouvoir d'achat d'une partie de la population.

Nous avons choisi de concentrer nos actions au cœur des quartiers populaires, dits « quartiers prioritaires de la politique de la ville », car les habitants de ces derniers cumulent les effets de ce

système alimentaire inégalitaire. A titre d'exemple, 17% d'entre eux sont touchés par le diabète (contre 10% pour l'ensemble de la population française). Pour expliquer ces inégalités, nous analysons les différents freins de l'accès à une alimentation de qualité, sachant que nous désignons par « alimentation de qualité », des produits savoureux au goût, peu ou pas transformés et donc bénéfiques pour la santé, rémunérateurs pour le producteur et avec un faible impact environnemental (voir détails plus loin dans « approvisionnement ») :





- **Freins économiques** : le faible niveau de revenus des habitants ne leur permet pas de se procurer des produits de qualité, en moyenne plus chers que les premiers prix des grandes surfaces et des magasins de hard discount ;
- **Freins géographiques** : l'offre de produits de qualité ne se situe pas au cœur des quartiers populaires (on parle parfois de « déserts alimentaires » pour qualifier certains de ces quartiers) ;
- **Freins socioculturels** : certains habitants ne se sentent pas légitimes pour consommer des produits de qualité et passer la porte des magasins proposant des produits bio et/ou en circuit court ;
- **Freins d'accès à l'information** : la fracture numérique, associée, pour certains habitants, à la problématique de la maîtrise de la langue française, sont d'autres facteurs importants qui éloignent une partie des habitants des quartiers populaires des nouveaux modes de consommation alimentaire qui se développent fortement ces dernières années (plateformes de commande en ligne, circuits courts notamment).

VRAC Hauts-de-France se donne pour objectifs de lever ces freins et de lutter contre les inégalités d'accès à une alimentation de qualité, en situant son action au croisement de plusieurs enjeux complémentaires et indissociables :

- **La visée économique** : élargir les choix de consommations et améliorer le pouvoir d'achat des habitants des quartiers populaires en leur offrant l'opportunité d'acheter des produits locaux et/ou bio à des prix accessibles, tout en assurant une juste rémunération des producteurs ;
- **Le soutien aux systèmes alimentaires et agricoles locaux** : soutenir l'agriculture locale et réduire la production de déchets ainsi que le gaspillage alimentaire, par le recours à l'achat en vrac ;
- **La visée sociale, la mixité** : développer la cohésion sociale, l'entraide et la coopération entre des habitants aux profils divers, à travers les groupements d'achat ;
- **La santé fondée sur une approche positive** : participer à la lutte contre l'obésité et le diabète, influencer positivement sur les déterminants de santé sans stigmatiser ;
- **La complémentarité et l'interdépendance des acteurs** : VRAC repose sur la mobilisation des partenaires locaux qui jouent un rôle essentiel dans la médiation auprès des habitants, la connaissance des publics et des enjeux locaux et la mise à disposition de lieux de distribution pour les épiceries éphémères ;
- **La contribution aux politiques publiques** : par son action au plus proche du terrain, au croisement des questions d'alimentation et de précarité, VRAC Hauts-de-France se donne pour mission de participer, aux côtés des autres réseaux associatifs, aux politiques publiques sur ces sujets aux niveaux local et régional (programmes alimentaires territoriaux, plans de lutte contre la précarité, etc.).

2. LES ACTEURS

2.1. Les parties prenantes de VRAC Hauts-de-France

Les parties prenantes de VRAC et leurs intérêts réciproques		
Ce que je trouve chez VRAC		Ce que j'apporte à VRAC
<ul style="list-style-type: none"> • Produits de qualité et accessibles • Lieux de rencontre et de valorisation • Découverte de l'alimentation durable et des producteurs 	 Habitants adhérents	<ul style="list-style-type: none"> • Bénévolat lors des épiceries éphémères • Participation au fonctionnement de l'association et à sa gouvernance • Partage de savoirs autour de l'alimentation • Solidarité avec les producteurs
<ul style="list-style-type: none"> • Vente en grandes quantités • Nouveaux clients hors « public d'habités » • Valorisation du métier et des produits agricoles locaux 	 Producteurs et fournisseurs	<ul style="list-style-type: none"> • Produits de qualité: saveur, qualités nutritionnelles, conditions de production respectueuses des hommes et de l'environnement • Visites de fermes, pédagogie autour du métier d'agriculteur
<ul style="list-style-type: none"> • Activité nouvelle et expertise autour de l'alimentation durable dans le quartier • Mobilisation de nouveaux publics 	 Associations locales	<ul style="list-style-type: none"> • Mobilisation des habitants • Connaissance des quartiers • Salles pour l'organisation des épiceries
<ul style="list-style-type: none"> • Animation du cadre de vie • Espaces mixtes de lien social et de rencontres dans le quartier entre habitants; et entre habitants et agents des bailleurs 	 Bailleurs sociaux	<ul style="list-style-type: none"> • Financements • Connaissance des quartiers • Mobilisation des résidents, communication
<ul style="list-style-type: none"> • Contribution aux politiques publique de lutte contre la précarité, santé, transition écologique, participation citoyenne, Projets Alimentaires territoriaux et soutien à l'agriculture locale 	 Collectivités locales	<ul style="list-style-type: none"> • Financements • Connaissance des quartiers et des acteurs locaux • Sensibilisation des habitants via des événements grand public

Si le public ciblé par l'action de VRAC est en priorité les habitants des quartiers populaires, nous revendiquons une approche horizontale fondée sur les principes de l'économie de la fonctionnalité. VRAC cherche à mettre en coopération une diversité de parties prenantes, partageant des intérêts réciproques : chaque partie prenante est à la fois bénéficiaire et contributrice du projet.

2.2. Les adhérents membres des groupements d'achat : conjuguer mixité sociale et mobilisation des publics les plus précaires

Fin 2023, l'association compte 474 adhérents membres des groupements d'achat à jour de leurs cotisations, ce qui représente 1284 personnes touchées directement au sein des foyers. Parmi ces adhérents, 56.6 % habitent un quartier prioritaire de la politique de la ville et/ou sont résidents d'un logement social, et 76 % sont en adhésion « classique » à 1 €.

	Nombre d'adhérents à jour de leur cotisation	Nombre de personnes dans le foyer	Part d'adhésions soutien	Par d'habitants QPV et/ou logement social
Villeneuve d'Ascq Pont-de-Bois	73	199	16%	57%
Lille - Fives	84	228	27.4%	51.1%
Lille Sud	51	169	22%	56.8%
Lille Centre - Résidence Béthanie	30	30	0 %	100 %
Roubaix - Alma	65	194	18.5%	78.4%
Tourcoing - Bourgogne	32	122	15.7%	81.25%
Lomme - Marais	46	117	30%	28%
Loos – Les Oliveaux	45	114	7%	53%
Harnes	25	59	36%	28%
Hulluch	20	52	40%	35%
Total	471	1284	23,6%	56.6%

VRAC a pour ambition de créer les conditions pour que les adhérents des groupements d'achat développent leur pouvoir d'agir autour de l'alimentation. Nous souhaitons accompagner nos adhérents de la posture d'usager du groupement d'achat, à celle d'acteur à part entière de la démocratie alimentaire.



Photo par Antoine Repessé

L'association propose donc différents espaces de participation, adaptés aux ressources et contraintes des adhérents, dont les profils sont très divers. Chez VRAC, tous les bénévoles sont également usagers du projet, et tous les usagers sont appelés à devenir bénévoles. Nous souhaitons à travers ces différents leviers accompagner des parcours de bénévoles accessibles à tous et promouvoir la mixité dans le bénévolat.



Le bénévolat lors des épiceries mensuelles est

le premier espace d'implication des adhérents. Lors de ces temps forts, chaque mois, 2 à 5 adhérents bénévoles se mobilisent sur chaque quartier pour aider à l'organisation de l'épicerie : installation, accueil des adhérents, pesée des produits, etc. C'est grâce à l'implication de ces bénévoles que le projet est possible, et que les prix sont accessibles, puisque le coût de la préparation des commandes est réduit au maximum.

Nous essayons de faire en sorte que ces missions de bénévolat soient **ACCESSIBLES** à tous : il n'y a donc pas d'obligation à s'investir chaque mois, les horaires sont souples, et les missions variées. Nous pouvons aujourd'hui compter sur des bénévoles fidèles, tout en accueillant régulièrement de nouveaux bénévoles.

En tout, ce sont 133 bénévoles qui se sont impliqués au moins une fois en 2023 sur les temps d'épiceries éphémères.

2.3. La gouvernance

Lors de l'Assemblée générale du 11 avril 2023, le conseil d'administration a été renouvelé, pour un mandat de 2 ans, pour intégrer des membres du collège « *Membres des groupements d'achats* », et du collège « *Personnes morales* ».

L'association est ainsi dirigée par un conseil d'administration composé de différents collèges :

- le collège « *Membres des groupements d'achats* » ; composé de 5 adhérentes issues de 3 groupements d'achat : Lille sud, Lille Fives et Pont-de-Bois
- le collège « *Membres fondateurs* », composé des 4 bailleurs sociaux fondateurs : SIA habitat, 3F Notre logis, LMH et Vilogia ;
- le collège « *Personnes ressources* », composé de personnes physiques adhérentes en tant que sympathisantes du projet, mais non adhérentes aux groupements d'achat ;
- le collège « *Personnes morales* », composé de personnes morales adhérentes à l'association.

Les membres du CA et du Bureau de VRAC Hauts-de-France, suite à l'AG du 11 avril 2023

Nom	Prénom	Organisation	Collège CA	Bureau
Barret	Ikram	Vilogia	Membre fondateur	Secrétaire
Bessa de Almeida	Carole		Membre groupement d'achat	
Cornillon	Marie		Membre ressource	Vice trésorière
Damay	Thomas	3F Notre Logis	Membre fondateur	Trésorier
Debrabandère	Amélie	SIA Habitat	Membre fondateur	Présidente
Laigle	Cédric		Membre ressource	Vice-président
Leuridan	Yvette		Membre groupement d'achat	
Mazas	Laëtitia		Membre groupement d'achat	
Reynaud-Palligot	Aline		Membre groupement d'achat	
Sekimi	Fatma		Membre groupement d'achat	
Soumireu-Mourat	Anne	LMH	Membre ressource	
Stavot	Charlotte		Membre ressource	Vice secrétaire
Léger	Sophie	Les Sens du Goût	Personne morale	

3. LES ACTIVITES AU SERVICE DE LA JUSTICE ALIMENTAIRE

Pour mener à bien ses missions, VRAC s'appuie sur deux secteurs d'activité complémentaires et indissociables : les groupements d'achat participatifs de produits de qualité d'une part, et les animations autour de l'alimentation durable d'autre part.

3.1. Les groupements d'achat

Les groupements d'achat sont des modes anciens d'organisation de consommateurs, qui s'unissent pour passer collectivement des commandes auprès des producteurs, et réduire ainsi les coûts intermédiaires liés notamment aux transports, aux emballages, aux magasins de revente, etc.

3.1.1 PRINCIPES DE FONCTIONNEMENT DES GROUPEMENTS D'ACHAT VRAC

Les principes de fonctionnement des groupements d'achat VRAC sont entièrement orientés vers l'ACCESSIBILITE, c'est à dire l'objectif de lever les différents freins de l'accès à une alimentation de qualité.

Mixité, ouverture à tous et modalités d'adhésion : pas de justificatif à montrer pour accéder à VRAC, qui est ouvert à tous sans discrimination positive ou négative.

Nous proposons un système de **double adhésion** sur la base du déclaratif avec, au sein de chaque groupement, l'objectif de ne pas dépasser 30% d'adhésions à 20€ :

- Adhésion « classique » à 1 € pour les habitants des quartiers ayant des revenus modestes (petites retraites, familles monoparentales, RSA, étudiants, etc.), et vente des produits au prix producteur (sans marge). Cette tarification a évolué depuis novembre 2023, grâce au soutien du Fonds mieux manger pour tous, dont VRAC Hauts-de-France est lauréat : une réduction de 10% est désormais appliquée aux adhérents du tarif « classique ». Voir focus p. 16.

- Adhésion « soutien » à 20€ pour les autres, et vente des produits avec 10% de marge.



Photo par Antoine Repessé

Commandes passées à l'avance chaque mois par les adhérents, soit sur internet, soit lors de permanences au sein des quartiers pour faciliter l'accès de tous à ces commandes (personnes ne parlant pas ou mal le français, non équipées d'ordinateurs, etc.), sans engagement des adhérents à commander mensuellement.

Quantités choisies : pas de minimum d'achat ; les adhérents commandent les produits qu'ils souhaitent, dans les quantités qu'ils souhaitent (à partir de 100 grammes, et dans la limite de 5 kilos par produit). Les adhérents sont ainsi invités à acheter en fonction de leurs réels besoins et moyens. Ce mode de fonctionnement contribue à réduire le gaspillage alimentaire et favorise **la liberté de choix**.

Epiceries mensuelles et bénévolat : chaque mois, des épiceries éphémères sont organisées pour permettre aux habitants de récupérer leurs commandes au cœur du quartier, dans une structure relais partenaire (centre social, maison de quartier, rez-de-chaussée d'un bâtiment d'un bailleur social, salle d'un



Photo par Antoine Repessé

CCAS, etc.). Les épiceries mensuelles mobilisent plusieurs adhérents bénévoles et sont des temps privilégiés pour échanger autour de l'alimentation, valoriser les savoir-faire des habitants et faire



Photo par Antoine Repessé

découvrir de nouveaux produits. Ce mode d'organisation propose une manière alternative de consommer, sans pour autant entrer en concurrence avec les commerces locaux qui ont pignon sur rue et offrent une source d'approvisionnement quotidienne aux habitants.

Focus - des prix accessibles pour les habitants et justes pour les producteurs

Nous proposons des prix accessibles, rendus possibles par :

- La vente à prix modulés selon les revenus des personnes ;
- L'achat en vrac, en grandes quantités auprès des producteurs (ce qui permet d'obtenir des remises auprès des grossistes, tout en assurant des prix stables aux adhérents sur plusieurs mois) ;
- La réduction des coûts intermédiaires et la priorité donnée aux circuits courts ;
- La limitation des emballages ;
- L'organisation en « épicerie éphémères » (faibles charges de fonctionnement).

Par ailleurs, nous ne négocions pas les prix avec les producteurs locaux, qui fixent eux-mêmes leurs tarifs.

Alors que l'inflation des produits alimentaires est estimée à 10% en 2023, et que la précarité d'une partie de la population s'intensifie, nous avons souhaité faire **évoluer notre tarification pour rendre notre projet encore plus accessible, notamment aux personnes en situation de forte vulnérabilité sociale ou économique**. Cela est possible grâce au Programme Mieux Manger Pour Tous, mis en place par le Ministère du Travail, de la Santé et des Solidarités en 2023, et dont VRAC Hauts-de-France est lauréat, aux côtés de VRAC France.

Les financements obtenus via ce programme nous ont permis, à partir de novembre 2023, de faire baisser de 10%, le prix des produits jusqu'ici vendus au tarif producteur, afin de compenser les effets de l'inflation.

A partir de 2024, ce fonds nous permettra de mettre en place une triple tarification, avec l'ouverture d'un nouveau tarif à -50% du prix producteur, pour les personnes en situation de grande précarité, sur prescription sociale.

3.1.2. UNE ANNEE 2023 MARQUEE PAR UN FORT DEVELOPPEMENT TERRITORIAL DE L'ACTIVITE

Fin 2022, 18 mois après sa création, l'association VRAC Hauts-de-France comptait 5 groupements d'achat actifs sur la MEL, portés par une équipe de 2 salariés.

L'année 2023 a été marquée par un changement d'échelle de l'activité, à plusieurs niveaux :

- Développement interne des 5 groupements d'achat existants, qui ont su, pour la plupart d'entre eux, fédérer de nouveaux adhérents habitants des quartiers, et de nouveaux partenaires locaux autour d'eux (voir bilan des groupements d'achat) ;
- Développement territorial :



Photo par la Ville de Lomme

- o Sur la MEL, 2 groupements d'achat sont nés en décembre 2023 sur 2 nouvelles communes, à Loos au cœur du quartier prioritaire de la politique de la ville des Oliveaux, et à Lomme au sein du quartier du Marais. Ces groupements sont nés grâce à l'appui de la MEL et de nouveaux partenaires : les communes de Lomme (dans le cadre de sa politique "Lomme en transitions" sous l'axe Alimentation) et de Loos (contrat de ville à partir de 2024), le CCAS de Lomme, ainsi que Partenord habitat, bailleur social très

implanté dans ces deux quartiers.

- o Sur le bassin minier du Pas-de-Calais, une nouvelle antenne de l'association a été créée, dédiée à la mise en œuvre du projet de VRAC sur le Pôle métropolitain de l'Artois, dans un premier temps sur l'agglomération de Lens-Liévin : 2 groupements d'achat ont démarré sur 2 communes de la CALL, à Harnes et Hulluch, en novembre 2023.



Première épicerie d'Hulluch

Focus – L'étude-action FIDESS pour la création d'une antenne VRAC sur le Bassin minier du Pas-de-Calais

Dès la création de l'association VRAC Hauts-de-France en juillet 2021, la communauté d'agglomération de Lens Liévin a manifesté son intérêt pour voir s'implanter VRAC sur son territoire, au regard des objectifs partagés entre le schéma alimentaire territorial durable mis en œuvre par la CALL, et ceux portés par VRAC.

Après une première année de démarrage du projet sur la MEL, qui a permis la structuration des outils et fonctions supports nécessaires à l'activité (catalogue de produits, fonctionnement RH, administratif, financier, logistique, outils de communication), VRAC HDF a souhaité répondre à l'appel de la CALL, en mobilisant un financement FIDESS pour la réalisation d'une étude de faisabilité sur ce territoire.

Cette étude a été cofinancée par le FIDESS (dispositif financé par la région, le département du 62, la caisse des dépôts), la CALL (dans le cadre de son projet alimentaire territorial) et 2 bailleurs sociaux : SIA, déjà impliqué sur la MEL, et Maisons et Cités, 6ème bailleur social à avoir rejoint l'aventure VRAC en 2023.

Menée par Perrine Kerfysier, l'étude a permis de réunir les conditions nécessaires à l'ouverture d'une nouvelle antenne VRAC ancrée sur son territoire :

- Identification des besoins, via la rencontre de nombreux partenaires publics et associatifs
- Mobilisation des partenaires opérationnels et des associations locales
- Mobilisation des partenaires financiers
- Identification des communes et quartiers d'implantation des premiers groupements d'achat
- Elaboration du plan de développement de l'antenne, ainsi que de ses traductions opérationnelles : fonctionnement logistique, budget prévisionnel, structuration juridique, plan d'embauche, etc.

Après 9 mois d'étude, rythmés par 3 comités de pilotage ayant réuni une vingtaine de partenaires, l'antenne VRAC Artois a donc été créée, sous la forme d'un établissement secondaire rattaché à VRAC Hauts-de-France. Cette forme juridique a l'avantage de donner une existence propre de VRAC Artois, dont les bureaux sont situés au Toit commun à Lens, avec un comité de pilotage partenarial dédié, un budget spécifique et une équipe de salariés dédiée ; tout en facilitant la mutualisation des fonctions supports afin d'économiser du temps et des moyens concernant l'approvisionnement et la logistique, la gestion administrative, RH et financière, les outils de communication et d'animation.

CARTOGRAPHIE DES GROUPEMENTS D'ACHATS VRAC SUR LA MEL AU 31/12/23

Lomme Marais

Ouverture : décembre 2023
Nombre d'adhérents : 46 (30% d'adhérents "soutien")
Structure partenaire : Maison des Solidarités du Marais
Contexte alimentaire local : Quartier résidentiel, discounter représente la seule offre alimentaire. Pas d'offre de qualité sur le quartier.

Tourcoing la Bourgogne

Ouverture : octobre 2022
Nombre d'adhérents : 44 (14% d'adhérents "soutien")
Structure relais: Centre Social Bourgogne Pont-de-Neuville
Contexte alimentaire local : Quartier enclavé, avec un discounter en hyperproximité

Loos les Oliveaux

Ouverture : décembre 2023
Nombre d'adhérents : 45 (7% d'adhérents "soutien")
Structure partenaire : Maison du Projet
Contexte alimentaire local : Quartier en renouvellement urbain. Peu d'offre alimentaire sur le quartier, discounter en proximité, peu d'offre alimentaire de qualité. Travail sur l'alimentation et l'agriculture urbaine mené et piloté par la Fabrique de l'Emploi.

Métropole Européenne de Lille



Roubaix Alma

Ouverture : octobre 2022
Nombre d'adhérents : 74 (15% d'adhérents "soutien")
Structure relais : Centre Social Alma
Contexte alimentaire : beaucoup de petits commerces de proximité, mais pas d'offre alimentaire de qualité accessible

Lille Sud

Ouverture : mai 2022
Nombre d'adhérents : 59 (25% d'adhérents "soutien")
Structures partenaires : Centres Sociaux l'Arbrisseau & Lazare Garreau
Contexte alimentaire local : Faible offre de produits de qualité

Lille Fives

Ouverture : mars 2022
Nombre d'adhérents : 95 (28% d'adhérents "soutien")
Structure partenaire : CS Mosaïque
Contexte alimentaire local : offre alimentaire diversifiée, avec notamment Superquiquin, non accessible à tous

Enjeux et défis des groupements d'achats pour 2024

- Veiller à garder l'équilibre et la mixité dans les groupements d'achats (**gentrification**).
- Poursuivre la mobilisation des nouveaux publics (**ouverture du tarif bleu**).
- Faire connaître les groupements les moins fréquentés et **fidéliser habitants et bénévoles**.
- Accompagner les adhérents vers la **posture de bénévole** en épicerie.
- Poursuivre la mobilisation des bénévoles en accompagnant la création d'un **club produit** et d'un **club Ambassadeurs VRAC**.

Villeneuve d'Ascq Pont-de-Bois

Ouverture : février 2022
Nombre d'adhérents : 73 (19% d'adhérents "soutien")
Structure partenaire : Maison de quartier Jacques Brel
Contexte alimentaire local : Hypermarché et discounter en proximité, pas d'offre alimentaire de qualité sur le quartier



Cartographie des groupements VRAC Artois au 31/12/2023

Hulluch

Ouverture : novembre 2023

Nombre d'adhérents : 20 (dont 36% d'adhérents "soutien")

Structure relai : Salle LCR de la ville d'Hulluch

Contexte alimentaire local : Pas d'offre de produits de qualité.

Enjeux/Défis à venir : Poursuivre la mobilisation de nouveaux publics, faire connaître le groupement d'achat et veiller à garder la mixité sociale

Harnes

Ouverture : novembre 2023

Nombre d'adhérents : 25 (dont 40% d'adhérents "soutien")

Structure relai : CCAS de Harnes

Contexte alimentaire local : Pas d'offre de produits de qualité

Enjeux/Défis à venir : Poursuivre la mobilisation de nouveaux publics, faire connaître le groupement d'achat et veiller à garder la mixité sociale

3.1.3 BILAN CHIFFRÉ DES GROUPEMENTS D'ACHAT

En 2023, les 5 groupements historiques (Pont-de-Bois, Fives, Lille-Sud, Alma, Bourgogne) ont continué leur croissance. En novembre puis décembre, ce sont 4 nouveaux groupements d'achats qui ont vu le jour : 2 sur le territoire de l'Artois, avec les groupements de Harnes & Hulluch, puis 2 sur la MEL, avec les Oliveaux à Loos & le Marais à Lomme. Au total, 51 épicerie éphémères ont été organisées sur ces 9 territoires.

Le contexte inflationniste de 2022 s'est poursuivi en 2023, entraînant toujours plus de difficultés pour les habitants des quartiers prioritaires et leur pouvoir d'achat. VRAC n'a pas échappé à cette inflation, entraînant certaines hausses de tarifs malgré les stratégies mises en place par l'association pour garantir des prix stables (voir p.28) Au total, 1334 commandes ont été préparées sur les 9 quartiers.

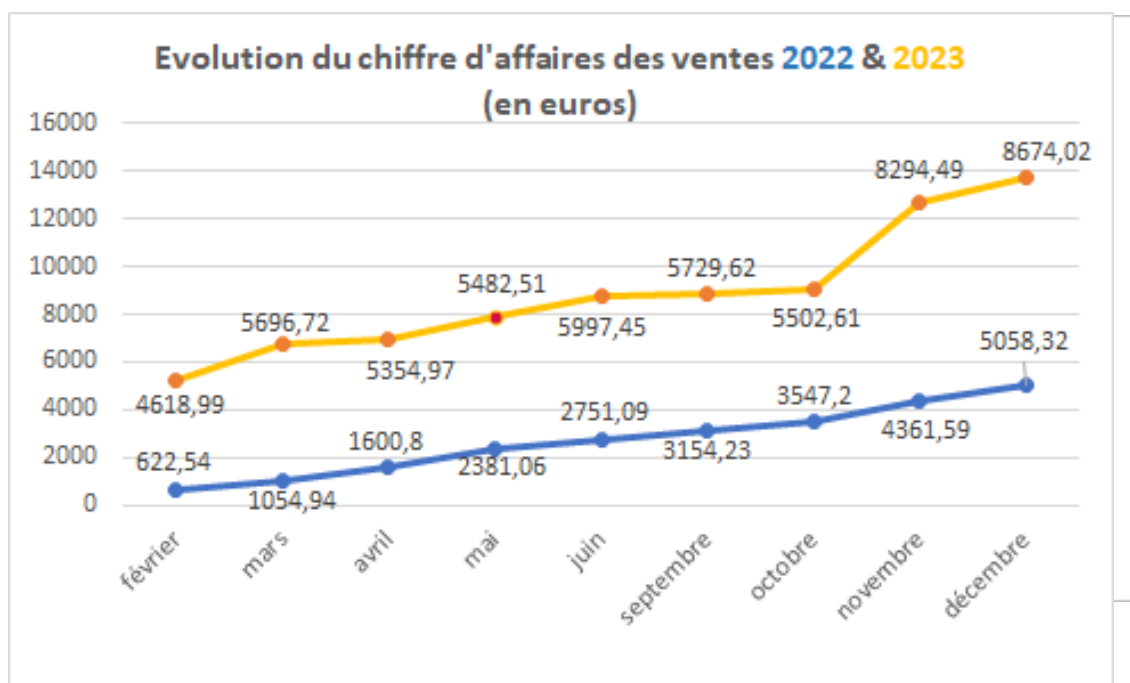

Le chiffre d'affaires des ventes en épicerie éphémère s'élève à 55351,38 € en 2023, pour un panier moyen de **41.49 €** (panier moyen de 34.02 € en 2022).

Les 10 produits les plus vendus chez VRAC HDF en 2023

- 5976 **oeufs**  
- 1358 kg de **pâtes**
- 1118 litres **d'huile d'olive** 
- 1078 litres de **jus de pommes**  
- 999 kg de **potatoes de terre**  
- 892 litres de **lessive** 
- 700 kg de **coulis de tomate** 
- 690 **pains**  
- 592 litres de **liquide vaisselle** 
- 575 kg de **potatoes**  

 : *Produit labellisé Agriculture Biologique*

 : *Produit origine Hauts-de-France*

 : *Produit labellisé Ecocert*

Au total, 13 tonnes de produits ont été vendus en 2023.

Focus : retour sur l'expérimentation de la mise en place d'un groupement d'achat au sein de la résidence Habitat Jeunes Béthanie

Initié en 2022 dans les locaux où se trouve le bureau de l'association, ce groupement d'achat, créé à l'origine pour les résidents de la résidence Habitat Jeunes, a peiné à trouver son public dès son démarrage. En effet, il accueillait plutôt des adhérents non-résidents (habitants du centre-ville), ou des adhérents d'autres groupements d'achats pour qui l'horaire de l'épicerie (19h30-20h30) était plus adéquat.

Un travail d'enquête a été mené début 2023 par l'association afin de comprendre les raisons du manque d'intérêt des résidents de Béthanie pour le groupement d'achat, pourtant situé directement sur leur lieu d'habitation. Les conclusions ont été les suivantes :

- Des difficultés à intégrer le système de pré-commande, non adapté aux modes de vie des jeunes résidents
- Des produits pas toujours adaptés aux habitudes de consommation
- Un quartier environnant avec une offre alimentaire riche

En accord avec la nouvelle direction de Béthanie, nous avons donc, au premier semestre 2023 expérimenté une nouvelle organisation via des ventes directes, sans pré commande, sur une sélection de produits plus restreinte, en concertation avec les résidents. Pour accompagner cette nouvelle organisation et la promouvoir auprès des résidents, la direction de Béthanie a offert 120 bons d'achats VRAC d'une valeur de 5 euros.

3 ventes directes ont été organisées durant le premier semestre 2023, et n'ont cependant pas permis de fidéliser un nombre suffisant de résidents (7 commandes passées lors de la dernière vente directe organisée).

En dialogue avec la direction de la résidence, nous avons donc mis un terme à cette expérimentation, au regard des résultats insuffisants.

Nous avons parallèlement maintenu l'organisation d'animations régulières autour de l'alimentation durable, en lien avec l'équipe socio-éducative, qui ont quant à elle trouvé leur public :

- Atelier cuisine : préparation de Burgers végétariens (25 participants)
- Atelier cuisine : préparation d'un apéritif simple & gourmand (5 participants)
- Débat mouvant sur les habitudes alimentaires des résidents (12 participants)
- Ciné-débat : projection du film "Discount" réalisé par Louis-Julien Petit (5 participants)

3.1.3 L'APPROVISIONNEMENT AU SERVICE D'UNE AGRICULTURE LOCALE, DURABLE ET ACCESSIBLE

Les producteurs et fournisseurs de VRAC HDF

Le catalogue VRAC est la première vitrine de l'association. Il est construit pour permettre l'accès à une information concrète sur les produits (provenance, certifications, etc.) et ainsi éclairer le choix des adhérents.

Le catalogue de VRAC Hauts-de-France

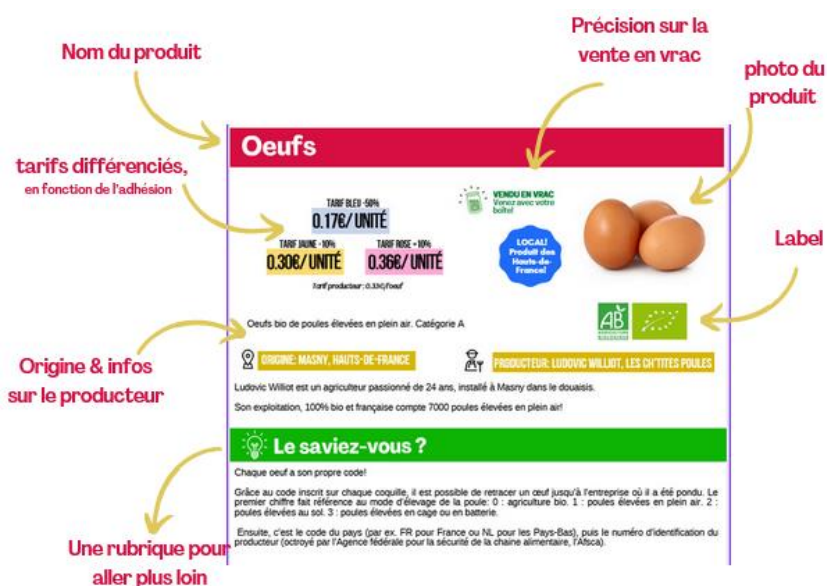

On trouve dans le catalogue des produits alimentaires peu ou pas transformés, vendus en vrac ou à l'unité (pâtes, riz, huile d'olive, fruits secs, légumineuses, café, coulis de tomate, jus de pommes, etc.), des fruits et légumes de conservation, des produits d'hygiène et d'entretien (lessive, liquide vaisselle, savons artisanaux). Ces produits proviennent de producteurs locaux autant que possible, ainsi que de grossistes bio pour les produits que l'on ne trouve pas en France à des prix abordables : huile d'olive, pâtes, café, thé, fruits secs, etc.

Après une année 2022 marquée par une forte évolution du nombre de références, en dialogue avec les demandes des adhérents, en 2023 nous avons stabilisé le catalogue, et mené une réflexion en équipe sur les évolutions à venir. Des demandes nous sont formulées régulièrement par les adhérents, de manière individuelle, sachant que nos moyens logistiques ne nous permettent pas d'intégrer un nombre infini de références, et que nous souhaitons renforcer la discussion collective, parmi nos adhérents, autour des choix d'approvisionnement. Pour cette raison nous allons mettre en place en 2024 un "club produits" avec des bénévoles volontaires, chargé de mener une enquête auprès de l'ensemble des adhérents sur l'évolution du catalogue.

Au 31 décembre 2023, 93 références sont proposées aux adhérents dans le catalogue VRAC, dont :

- **59%** de produits vendus **en vrac**,
- **82%** de produits alimentaires
- **65%** de produits **labellisés AB** (agriculture biologique)
- **55%** de produits **issus des Hauts-de-France**
 - Dont 20% issus du département du Pas-de-Calais
 - Dont 78% issus du département du Nord
 - Dont 32% issus de la MEL
- **60%** de produits achetés **en direct auprès des producteurs**



Focus - Le choix des producteurs locaux

VRAC privilégie l'approvisionnement auprès de producteurs locaux et en circuit court autant que possible afin de :

- Valoriser les producteurs, mettre en relation les habitants des quartiers avec l'environnement agricole local et stimuler les solidarités entre producteurs et habitants ;
- Réduire au maximum le temps de transport d'un produit, et donc son impact carbone ;
- Limiter les intermédiaires, afin d'assurer une juste rémunération aux producteurs ;
- Participer aux politiques publiques de valorisation et d'accessibilité de la production locale.

Comme vu précédemment, notre catalogue compte plus de la moitié de références issues de producteurs de la région Hauts-de-France. Ce référencement est rendu possible grâce à un travail en partenariat avec l'association Bio en Hauts-de-France et les collectivités locales.

Nous participons ainsi aux objectifs des projets alimentaires territoriaux (PAT).

En 2024, nous poursuivrons cette dynamique :

- Avec l'ouverture de l'antenne VRAC Artois, nous souhaitons étoffer notre approvisionnement auprès de producteurs du département du Pas-de-Calais ;
- Grâce au soutien du fonds mieux manger pour tous, nous allons proposer des paniers de légumes bio et locaux, provenant de maraichers locaux, au sein des groupements d'achat de la MEL et de la CALL.

Les producteurs VRAC des Hauts-de-France en 2023



Les producteurs et fournisseurs de VRAC Hauts-de-France en 2023

Producteur	Localisation	Département	Produit	Nombre de références
Fournil Bio Saveurs & saisons	Villeneuve d'Ascq	Nord	Pains, Brioches	6
Ferme des blancs moutons	Arleux	Nord	Pois chiches, Lentilles vertes, Pommes de terre, Ail, Oignons	6
Ferme des peupliers	Carvin	Pas-de-Calais	Quinoa, Graines de lin	2
Les cholleaux	Noirmoutier	Vendée	Sels, Salicornes, Vinaigre de Salicornes	5
Les ch'tites poules	Masny	Nord	Œufs	1
Les vergers de Beaudignies	Beaudignies	Nord	Pommes, Jus de Pommes bio	8
Miellerie Gregory Dussenne	Condé sur l'Escaut	Nord	Miels	8
Moulins Waast	Mons-en-Pévèle	Nord	Farines, semoule de blé dur fine	3
Twenty-Fives	Lille	Nord	Savons, cosmétiques solides	7
Madjikarité	Bully-les-mines	Pas-de-Calais	Baumes, stick à lèvres	6
Graines de choc	Beauvraignes	Somme	Féveroles	1
Graines en Nord	Ostreville	Pas-de-Calais	Haricots rouges, Graines de courge	2
Les vergers bio d'Ohain	Ohain	Nord	Vinaigre de cidre	1

Fournisseur	Localisation	Produit	Nombre de références
Destination	Gironde	Cafés	3
Azade	Hauts-de-France	Thés	5
Actibio	Mayenne	Pâtes, Riz, sucres, flocons d'avoine, lentilles corail	15
Alterbio	Occitanie	Huile d'olive, coulis de tomate, couscous	3
Base Organic Food	Occitanie	Fruits secs	9
Gravier	Occitanie	Lessive, Liquide vaisselle	2

3.1.5 UNE DEMARCHE D'ACCESSIBILITE ET DE TRANSPARENCE POUR LES ADHERENTS DANS UN CONTEXTE DE FORTE INFLATION

L'inflation n'a pas épargné les produits proposés par VRAC HDF en 2023. Plusieurs facteurs expliquent ces hausses constantes : sécheresses résultant du réchauffement climatique, conflits géo politiques, hausses des coûts de matières premières et de l'énergie...

Les plus fortes augmentations de prix en 2023 concernent les produits suivants :

- Huile d'olive bio extra vierge : + 33% en 2023. Cause : sécheresses à répétition depuis 2 étés en Espagne, réduisant la production d'olives, et hausse du coût des matières premières, notamment de l'énergie (production et transport).
- Café moulu 250g : +19% en 2023. Cause : mauvaises récoltes et spéculation sur les marchés financiers
- Abricots secs : +28% en 2023. Cause : situation économique en Turquie (monnaie turque fortement dévaluée, inflation galopante autour de 40% : le pays augmente donc considérablement ses prix à l'export).

Ces tendances ne s'annoncent pas meilleurs pour l'année 2024, et nous constatons déjà de très fortes augmentations à l'heure où nous rédigeons ces lignes : +75% sur l'Huile d'Olive par rapport à 2023, + 71% sur les figues séchées par rapport à 2023, +48% sur les noisettes décortiquées...

Pour limiter les impacts de ces fluctuations pour nos adhérents, et assurer une stabilité des prix autant que possible, nous mettons en place les stratégies suivantes :

- **Commandes en gros volume auprès de nos fournisseurs :**

Pour proposer des prix les plus stables possibles, nous essayons au maximum de passer de gros volumes de commandes, et donc de constituer des stocks suffisants pour plusieurs cycles d'épicerie. Cela nécessite un fonds de roulement suffisant.*

- **Mise à jour des tarifs 2 du catalogue fois par an :**

Nous procédons à 2 mises à jour de nos tarifs chaque année, en janvier & en août. Si nous observons des hausses de prix auprès de nos fournisseurs entre ces 2 périodes, nous faisons le choix de maintenir ces tarifs et d'en assumer les pertes, dans la mesure où elles ne dépassent pas 10% du prix initial.

- **Information des adhérents et transparence :**

Fidèles à nos valeurs, nous nous fixons un objectif de transparence totale concernant l'évolution des prix, qui constitue un sujet très sensible pour nos adhérents. Nous essayons autant que possible d'expliquer clairement les causes des augmentations, afin qu'elles puissent être comprises. Il s'agit ici encore une fois d'un véritable enjeu de démocratie alimentaire : comprendre le système alimentaire dans sa globalité pour développer son pouvoir d'agir.

3.2 Les animations



En 2023, nous avons multiplié les temps d'animations sur les différents quartiers où nous animons des groupements d'achats, notamment grâce à la création d'un poste de chargée de mission animations et alimentation durable au sein de l'équipe.

A travers les animations proposées, VRAC Hauts-de-France cherche à activer, au-delà de la vente de produits de qualité à prix accessible, les différentes fonctions de l'alimentation : le goût, le plaisir, la dignité, le partage, la santé, et la contribution à un modèle agricole durable.

Nos animations sont conçues selon les besoins et sollicitations des habitants et des acteurs des quartiers, en prise avec les réalités du terrain, dans un objectif de développement du pouvoir d'agir individuel et collectif. Nos principes d'action sont les suivants :

- Partir des besoins et des attentes du public, valoriser les savoir-faire de chacun et l'expertise d'usage en se fondant sur l'universalité du champ de l'alimentation ;
- Une attention systématique portée à la recherche d'un équilibre entre goût/plaisir, maîtrise des coûts, qualité des ingrédients, lutte contre le gaspillage, réduction des emballages ;
- La recherche de solutions concrètes permettant des choix éclairés et accessibles : lieux d'approvisionnement (VRAC, dispositif Paniers avec Bio en Hauts-de-France, glanage, etc.), techniques de cuisine accessibles à tous.

Concrètement, nous proposons diverses animations dans le cadre de notre programme « Bien manger dans mon quartier », qui se déclinent de la manière suivante :

- Sur l'espace public : dégustations en sortie d'écoles et en pied d'immeubles ; ateliers cuisine « flash », stands de présentation du projet avec porteurs de parole, notamment dans le cadre de fêtes de quartier, etc.
- Au sein de structures partenaires : ateliers cuisine et repas partagés, ateliers de découverte du label bio, etc.
- Avec nos producteurs : visites de fermes, présentations de producteurs et dégustations lors d'épiceries.

Ces temps d'animation sont un levier de mobilisation des habitants très efficace, permettant plus de démocratie alimentaire (« revendication des citoyens à reprendre le pouvoir sur la façon d'accéder à l'alimentation, dans la reconnexion entre celle-ci et l'agriculture »¹), et ce à deux niveaux :

- D'abord comme outil pour aller vers de nouveaux habitants des quartiers prioritaires de la politique de la ville, afin de leur présenter le projet et ainsi faciliter l'accès à une alimentation durable. Nous cherchons via ces animations « tous publics » à questionner les habitudes alimentaires des habitants de manière non stigmatisante, tout en proposant des alternatives pour des consommations accessibles et durables.

¹ Les chroniques « Démocratie Alimentaire » - volet 1, Dominique Paturel et Patrice Ndiaye, mars 2019

- Ensuite, comme outil pour créer avec les adhérents des lieux de discussions, de réflexions et de formation propices à la valorisation de savoir-faire, à l'émergence d'une prise de confiance et d'un sentiment de légitimité à devenir acteurs sur les questions d'alimentation durable. Nous souhaitons travailler cet axe de manière plus approfondie, avec l'aide de partenaires experts, à partir de 2024.



3.2.1 BILAN DES ANIMATIONS

L'association a mis en œuvre de nombreuses dégustations et animations de découverte de l'alimentation durable dans les quartiers en 2023, en articulation étroite avec les associations locales et les communes. Nous avons touché environ 1 600 personnes à travers 70 temps d'animations sur la MEL et la CALL.

Nos temps forts ont été les suivants :

- **2 ateliers cuisine en lien avec Bio en Hauts-de-France** dans les quartiers de Lille Sud et Pont-de-Bois, et divers autres temps de cuisine (atelier cuisine flash, atelier cuisine de rue, ateliers thématiques, etc.). Ces ateliers ont été réalisés avec des publics variés (ateliers parents/enfants, ateliers jeunes, ateliers enfants), et de nombreux partenaires au sein des différents quartiers (centres sociaux, écoles, fermes urbaines, associations locales, villes et institutions publiques).

- Participation à des **temps forts au sein des quartiers** : fête de l'automne à Lille Sud, Nos Quartiers d'Eté à Pont-de-Bois, Fête de Fives, Disco Soupe à l'Alma, Tourcoing Plage, gouters de Noël à Harnes, et le marché de Noël à Hulluch notamment (plus de 200 personnes rencontrées).
- **29 temps de dégustation et de présentation du projet VRAC** au sein des différents quartiers, en lien avec les partenaires locaux (500 personnes rencontrées).
- **Des ateliers thématiques** : un atelier de réalisation de sacs à vrac, un atelier lecture de labels et étiquette, un ciné débat, des temps de jeux et d'animation ludiques (dégustations à l'aveugle, découverte des ingrédients d'une recette atypique, ateliers sensoriels).
- **6 temps de valorisation de la parole** : débat mouvant, porteur de paroles sur l'espace public, une étude quantitative et un atelier participatif dans le cadre d'une concertation autour du contrat de ville (160 personnes environ).
- **1 visite organisée chez notre producteur** de lentilles, pois chiches, pommes de terre et oignons, la Ferme des Blancs Moutons à Arleux (34 participants), et **1 atelier de confection de savons** au sein de la savonnerie TwentyFives à Fives (6 personnes).
- **Des temps de découverte et de mise en valeur du paysage agricole et alimentaire urbain** : visite des Jardins de Cocagne, de la ferme urbaine Concorde, de la ferme urbaine Lilotopia et de la ferme urbaine La Renarde (36 personnes au total).
- **1 gouter de fin d'année** à Pont-de-Bois (150 personnes) et **participation au marché de Noël** de la Maison du Projet à Loos-les-Oliveaux (80 personnes)

Focus - Les visites des fermes de nos producteurs partenaires locaux

Nous avons proposé fin aout une visite de la Ferme des Blancs Moutons, avec Michel Delille, notre producteur Bio de pois-chiches, lentilles, pommes de terre et oignons. Cette visite a réuni une trentaine d'adhérents VRAC, et a permis aux adhérents de découvrir le parcours de Michel et notamment le processus de conversion de sa ferme familiale en bio.

Nous allons poursuivre et multiplier dans les années à venir l'organisation de ces visites, très sollicitées par nos adhérents, et qui répondent à des enjeux déterminants :

- Favoriser le dialogue entre deux maillons essentiels de la chaîne alimentaire : les producteurs et les mangeurs, et favoriser ainsi les liens de solidarités entre eux,
- Valoriser les savoir-faire des producteurs,
- Permettre aux adhérents de découvrir concrètement ce que signifie la production agricole en agriculture biologique



Enfin, de nombreuses recettes sont testées régulièrement par l'équipe de permanents et par les adhérents, lors des diverses animations. Un catalogue de recettes participatif est mis à disposition des adhérents lors des épiceries, qui sont appelés à l'enrichir avec leurs propres recettes. Pour chaque recette, nous indiquons le coût de fabrication en utilisant les produits VRAC.

4 LES MOYENS DE VRAC HAUTS-DE-FRANCE

4.1 Le modèle économique de l'association

Le modèle économique de VRAC s'inscrit dans les référentiels de l'économie sociale et solidaire, et repose donc sur une hybridation des ressources :

- **Ressources propres :**
 - Vente de produits alimentaires lors des épiceries :
 - Vente de prestations (animations, petits déjeuners, gouters) en lien avec les quartiers populaires et/ou l'alimentation durable
 - Cotisations
- **Financement des bailleurs sociaux :** les 4 bailleurs fondateurs de VRAC ont poursuivi leur soutien de l'ensemble de l'activité en 2023. Ils ont été rejoints par 2 nouveaux bailleurs : Partenord Habitat pour la MEL, et Maisons et Cités en soutien au démarrage du projet sur l'Artois. Ces 6 bailleurs ont signé pour 2024 une convention interbailleurs, reflet de leur travail en commun autour du projet porté par VRAC.
- **Financement de l'Etat et des collectivités publiques :**
 - Etat : DRAAF, DREETS, Contrat de ville
 - MEL
 - CALL
 - Département du Nord
 - Région Hauts-de-France
 - Communes de Lille, Roubaix, Tourcoing, Villeneuve d'Ascq, Lomme

- **Financement du fonds de dotation Entreprises et Cités**
- **Financement du dispositif FIDESS** porté par Pas de Calais actif, et cofinancé par la Région, le département du Pas-de-Calais et la caisse des dépôts, pour la réalisation de l'étude action VRAC Artois
- **Financement de VRAC national** (dans le cadre du fonds mieux manger pour tous)

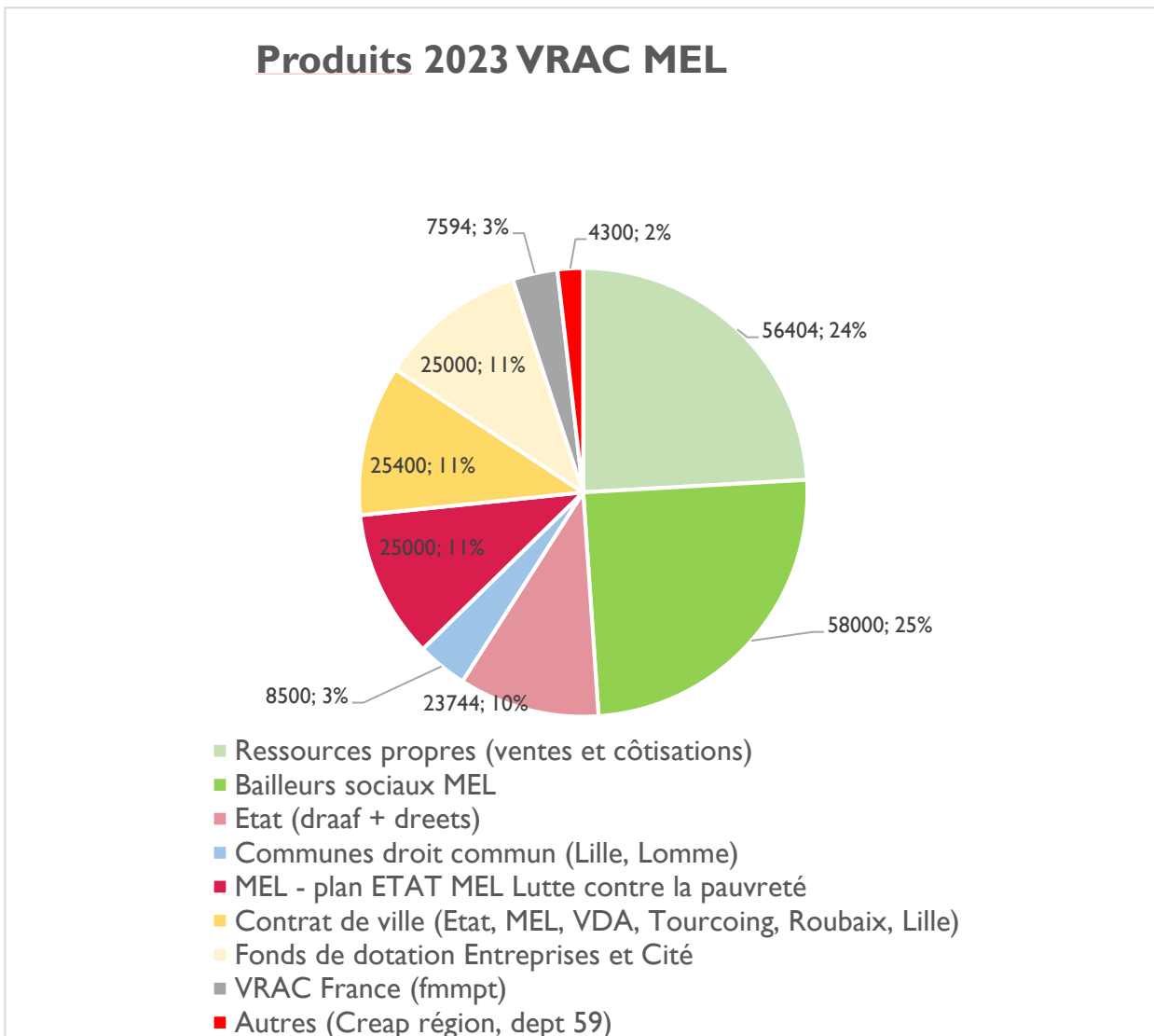

Produits 2023 VRAC ARTOIS

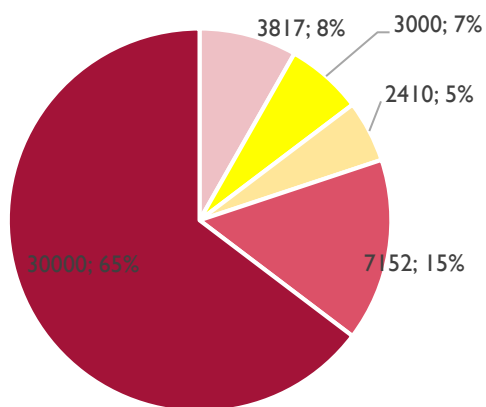

- Ressources propres (ventes et c tisations)
- Bailleurs sociaux Artois
- Cohesion sociale CALL + R gion
- CALL SATD
- FIDESS

Les charges de l'association sont principalement constitu es des charges de personnel, ainsi que de l'achat des marchandises pour la revente dans les groupements d'achat :

Charges 2023 VRAC HDF

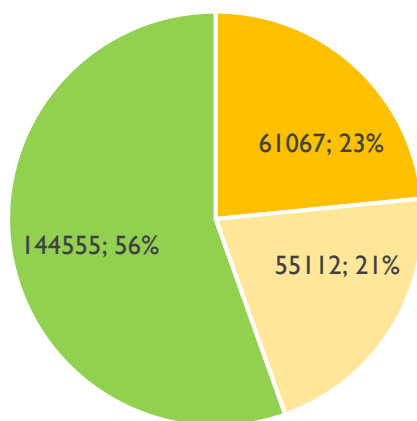

- Achats marchandises
- Autres achats, locations et charges diverses
- Charges de personnel

4.2 Les outils de communication

Pour renforcer sa visibilité tant auprès des habitants que des partenaires, VRAC a continué à affiner ses outils de communication :

- A l'occasion de l'anniversaire des 10 ans de la première association VRAC à Lyon, un travail au niveau national a été fait sur le renouvellement de la charte graphique. VRAC Hauts-de-France s'est donc doté d'un nouveau logo :



- Flyers et affiches. Les supports de communication ont été mis à jour pour une plus grande clarté et une meilleure compréhension du fonctionnement de l'association

VRAC
HAUTS-DE-FRANCE

Lille Sud

Une vente de produits bio et/ou locaux à des prix accessibles tous les mois dans votre quartier!

Miels, huile d'olive, pâtes, fruits secs, lessive... plus de 80 références au catalogue!

1 fois par mois, je commande mes produits puis je viens les récupérer lors de l'épicerie éphémère

Rejoignez l'association VRAC!

Des animations autour de l'alimentation, pour découvrir, partager et se régaler!

Où ? La Fabrique du Sud
7 bis rue de l'Asie
59000 Lille

Pour en savoir plus et ne rien manquer :
Arthur : 07.49.38.05.23 | arthur-hdf@vrac-asso.org

www.hdf.vrac-asso.org | VRAC Hauts-de-France | VRAC hdf

CALENDRIER DES PROCHAINES ÉPICERIES FÉVRIER - JUIN 2024

1 Je passe ma commande en ligne ou lors d'une permanence → La Fabrique du Sud, 7 bis rue de l'Asie, 59000 Lille

2 Je viens récupérer ma commande lors d'une épicerie

Mois	En ligne	Permanence	Mercredi
Février	du 22/01 ou 28/01	le 24/01 16h à 17h30	7 février 15h30 à 18h30
Mars	du 26/02 ou 05/05	le 28/02 16h à 17h30	13 mars 15h30 à 18h30
Avril	du 01/04 ou 07/04	le 05/04 16h à 17h30	17 avril 15h30 à 18h30
Mai	du 15/05 ou 19/05	le 15/05 16h à 17h30	29 mai 15h30 à 18h30
Juin	du 10/06 ou 16/06	le 12/06 16h à 17h30	26 juin 15h30 à 18h30

LESSSENTIEL A SAVOIR :

- L'ADHESION à VRAC coûte 1 euro par an pour les habitants des quartiers populaires et/ou ayant des revenus modestes; 20 euros pour les autres
- VRAC N'EST PAS UN SUPERMARCHÉ ; LA PARTICIPATION DES ADHÉRENTS EST INDISPENSABLE pour permettre au groupement d'achat de fonctionner : aide pendant les distributions, prises de commandes, etc.
- Vous commandez la QUANTITÉ que vous souhaitez
- Vous PAYEZ votre commande quand vous venez la chercher (carte bleue, chèque ou espèces)
- Il n'y a PAS D'ENGAGEMENT dans la durée: vous n'êtes pas obligés de commander chaque mois
- VENEZ AVEC VOS CONTENANTS (sacs en tissu ou papier, boîtes, bouteilles, etc.): la majorité des produits sont vendus en vrac, sans emballages
- UN GROUPEMENT D'ACHAT APPARTIENT À SES MEMBRES : toutes vos idées sont bienvenues pour étoffer le catalogue, proposer des animations, etc...

- Des Rolls Up & des bâches sont utilisés et installés devant chaque permanence, épicerie éphémère et lors de la participation de VRAC à des événements de quartier, et des supports spécifiques ont été créés pour l'antenne VRAC Artois.
- Des plaquettes de présentation spécifiques à destination des partenaires publics et privés.
- En partenariat avec les bailleurs sociaux, un travail a été mené sur la conception d'un courrier type à destination des habitants du patrimoine des bailleurs, afin de les informer de l'existence de l'association VRAC dans leur quartier, et de leur expliquer le fonctionnement du groupement d'achats.

Un travail de fond sur la stratégie de communication de VRAC Hauts-de-France sera mené en 2024 afin de travailler les outils existants et de développer d'autres outils stratégiques de communication. La mobilisation des médias locaux, via les journalistes, est également à mettre en œuvre en 2024 afin de faire connaître l'association VRAC au plus grand nombre.

4.3 L'organisation logistique

En 2023 l'organisation de la logistique a été assurée en interne, en plusieurs étapes :

1. Livraison par les producteurs au local de stockage (situé à Villeneuve d'Ascq sur le site de la Ferme du sens) ;
2. Stockage des produits, puis préparation des commandes par l'équipe de VRAC ;
3. Livraison des produits sur les différents quartiers par l'équipe de VRAC.



Cette organisation logistique a été repensée fin 2023, avec le choix d'externaliser la prise en charge de la logistique auprès de Main forte, entreprise d'insertion spécialisée en logistique et livraison.

Cette externalisation a plusieurs objectifs :

- Permettre à l'équipe de se concentrer davantage sur les actions de terrain, au cœur des quartiers, en lien avec les habitants ;
- Améliorer les conditions de stockage de nos produits, et assurer une conduite professionnelle de cette activité très spécifique ;
- Améliorer les conditions de travail de l'équipe ;
- Accompagner le développement fort du projet : en effet, l'augmentation des volumes commandés au sein des groupements d'achat, ainsi que le développement du nombre de groupements d'achat, entraînent une augmentation constante du temps de travail consacré à la logistique de manière globale (réassort, gestion des stocks, préparation des commandes, livraisons, inventaires, etc.), ainsi que de l'espace nécessaire pour stocker les produits. Main Forte est en mesure d'accompagner la dynamique de développement de l'activité.

4.4 L'équipe

Pour accompagner l'accroissement de l'activité, l'année 2023 a été marquée par un fort développement de l'équipe salariée, avec l'embauche de 3 salariées à temps plein en 2023.

Le projet est désormais porté et animé au quotidien par une équipe de 5 salariés dont une directrice régionale, 3 salariés sur la MEL (deux chargés de projet alimentation durable et une chargée d'animation), et d'une salariée responsable de la mise en œuvre et du développement sur l'Artois.

Dans l'équipe, 2 postes sont en partie mutualisés sur la MEL et l'Artois ;

- Le poste de direction est dédié à 75 % sur la MEL et 25% sur l'Artois
- Le poste de chargé de projet Alimentation durable et responsable approvisionnement est dédié à 10% à l'Artois

L'association accueille également deux volontaires en service civique..

L'équipe de VRAC Hauts-de-France en 2023



Louis, Sandrine, Perrine, Sofiane, Arthur, Elisabeth, Jeanne

Organigramme VRAC HDF
Décembre 2023

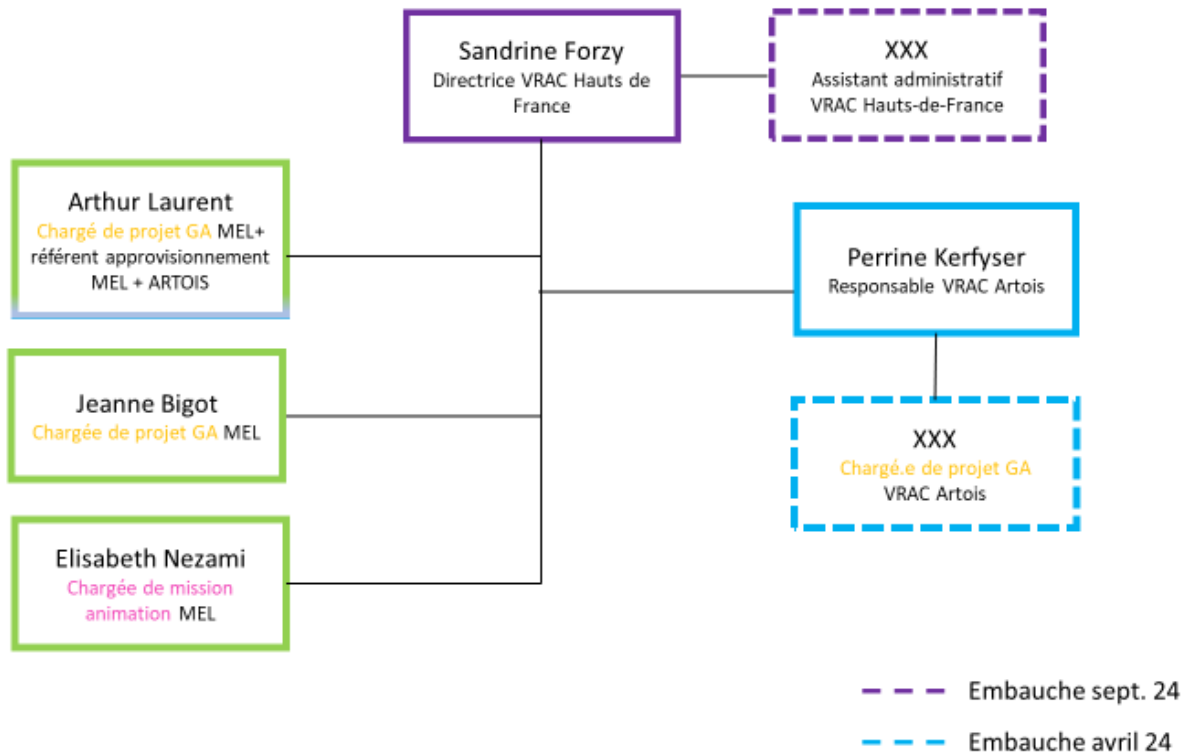

Ils nous font confiance et on les remercie :

Partenaires financiers 2023 :



Les structures relais dans les quartiers :



Les autres associations et acteurs avec qui nous avons mené des actions :



Nous contacter :

 <p>Sandrine FORZY Directrice 06.75.31.94.72 sandrine-hdf@vrac-asso.org</p>	 <p>Arthur LAURENT Chargé de projet Alimentation Durable 07.49.38.05.23 arthur-hdf@vrac-asso.org</p>	 <p>Perrine KERFYSER Responsable VRAC Artois 06.51.71.41.50 perrine-hdf@vrac-asso.org</p>	 <p>Elisabeth NEZAMI Chargée de mission Animations & Alimentation Durable 07.82.26.44.90 elisabeth-hdf@vrac-asso.org</p>	 <p>Jeanne BIGOT Chargée de projet Alimentation Durable 06.51.01.59.05 jeanne-hdf@vrac-asso.org</p>
---	--	---	--	---